

Historia del Jeep Fiat Campagnola.

El **Fiat Campagnola 1101** nació de un concurso público para el suministro de vehículos para el ejército italiano. En el concurso general, prevaleció sobre el proyecto rival de Alfa Romeo (que había hecho el 1900 Matta) técnicamente superior, pero considerado demasiado caro en comparación con el Campagnola que llevó la mayor parte de sus componentes de la producción de autos de Fiat. La versión civil se lanzó en la Feria del Levante de Bari, en septiembre de 1951, luego producido para el Ejército y posteriormente para todas las instituciones militares desde ese año, con las iniciales **AR 51**, **AR 55** y **AR-59** (*AR* es el acrónimo *de vehículos para reconocimiento* y el número indica el año de entrada en producción del modelo (con la excepción de 1958 y el PS, AR51B, y AR55 de 1961).



La designación inicial de **1101 Mountain** se consideró demasiado "militarista" y de inmediato fue cambiado a **Campagnola** *** para poner de relieve la posibilidad de uso civil, y especialmente en la agricultura . El nuevo nombre fue decidido por Dante Giacosa , pensando en los sindicatos que, en la segunda guerra mundial , eran bastante hostiles a la producción para fines militares.

*** A veces, se refieren al Fiat Campagnola como "**Campagnolo**", he aquí el error:

Campagnola significa Campesina, y en el idioma italiano, a los vehículos se les llama máquinas (máquina Fiat, máquina Ford, etc.), en el caso del Campagnola, es "máquina Campesina" y al decir "Campagnolo" se trata de hacer el nombre masculino.

Durante su larga vida se ha adaptado y construido en varias versiones diesel y nafteras, incluyendo servicios especializados para civiles y militares, versiones quitanieves, también llamados Faron Luz y camión de remolque y variando la distancia entre ejes y el voladizo trasero una versión especial para ambulancia.

Récord:

En diciembre de 1.951 , organizado por la sección Fiat Campagnola , una versión especial de lanza torpedos , dirigido por César Butti, hizo el cruce de Argel - Ciudad del Cabo en 11 días 4 horas y 54 minutos, estableciendo un récord mundial aún no igualado.

Detalles técnicos

Fiat Campagnola MODELO A, B, C, AR51, AR55,AR59	
Suspensión delantera	Independiente, con resortes y amortiguadores telescópicos encapsulados en conjunto, en baño de aceite, y barra estabilizadora.
Suspensión trasera	Eje rígido, elásticos con amortiguadores telescópicos y diferencial bloqueable manualmente desde el interior.
Combustible	Nafta-gasoil
Sistema eléctrico	12 volts. 40 A/h
Frenos traseros y delanteros	Hidráulicos de doble circuito. Tambor y zapatas de aluminio.
Caja de cambios y Reductora/transferencia	Caja de 4 marchas sincronizadas y reversa, Reductora/transferencia, con alta: (1 a 1), baja: (4.007 a 1) y salida de toma de fuerza. Presión positiva de aire en cajas y diferenciales, para vadeos profundos.
Lubricación	Forzada por bomba. Radiador de aceite
Carburador	Solex 32x32 con starter, sin bomba de pique.
Fabricantes del equipamiento	Veglia/Borletti
Peso en orden de marcha	1250 kg.

Fiat 1107 "Nuovo Campagnola"



Un "Nuovo Campagnola" fue donado al Papa Juan Pablo II en 1980 durante su visita a Turín, y ha servido como papamóvil, estaba en el Jeep cuando fue herido en 1.981.

La nueva versión militar el AR76.

Presentado en la Feria de Belgrado de 1974 en la versión civil, el **1107 Nuovo Fiat Campagnola** fue producido hasta 1987. La versión militar fue construida en 1976, llamada AR76 y actualizado en muchos detalles en 1979, con el modelo AR76 / A. El "Nuovo Campagnola" es un todo terreno, con mayor despeje del piso, caja de cambios con una relación más corta, suspensión independiente con barras de torsión en las cuatro ruedas (con doble amortiguador trasero) y bloqueo en ambos diferenciales.

El heredero

El grupo Fiat ha puesto a la venta en 2008, el heredero de Campagnola: el **Iveco Massif**. A principios de 2008 el Grupo Fiat había anunciado que el nombre de *Campagnola* se utilizaría para su comercialización en algunos mercados del nuevo Iveco Massif y en octubre de 2008 salió una serie limitada del Massif comercializado en Italia como Campagnola.

Relaciones de caja de velocidades del AR 51.

Relaciones de caja:***

Reductora:

Alta: 1,040 a 1 Baja. 4,180 a 1

Velocidad:

Alta:	Baja:
1° 4,007 a 1	1° 17,419 a 1
2° 2,325 a 1	2° 10,107 a 1
3° 1,528 a 1	3° 6,642 a 1
4° 1,000 a 1	4° 4,347 a 1

*** Las relaciones de retroceso, son iguales que las de 1° velocidad, para todos los casos.

Vueltas de motor por vuelta de rueda :

<p>Alta:</p> <p>1° 18,502</p> <p>2° 10,735</p> <p>3° 7,055</p> <p>4° 4,617</p>	<p>Inversa:</p> <p>1° 0,054</p> <p>2° 0,093</p> <p>3° 0,141</p> <p>4° 0,216</p>
<p>Baja:</p> <p>1° 77,341</p> <p>2° 44,876</p> <p>3° 29,492</p> <p>4° 19,301</p>	<p>1° 0,012</p> <p>2° 0,022</p> <p>3° 0,033</p> <p>4° 0,051</p>

En alta, con el motor girando a:

en baja, con el motor girando a:

1.000 r.p.m. en 1°	7,640 k.p.h.
2.000 " "	15,280 "
3.000 " "	22,920 "
4.000 " "	30,561 "

1.000 r.p.m. en 1°	1,827 k.p.h.
2.000 " "	3,655 "
3.000 " "	5,483 "
4.000 " "	7,310 "

1.000 r.p.m. en 2°	13,168 k.p.h.
2.000 " "	26,336 "
3.000 " "	39,504 "
4.000 " "	52,672 "

1.000 r.p.m. en 2°	3,150 k.p.h.
2.000 " "	6,300 "
3.000 " "	9,450 "
4.000 " "	12,600 "

1.000 r.p.m. en 3°	20,036 k.p.h.
2.000 " "	40,073 "
3.000 " "	60,110 "
4.000 " "	80,147 "

1.000 r.p.m. en 3°	4,793 k.p.h.
2.000 " "	9,586 "
3.000 " "	14,379 "
4.000 " "	19,172 "

1.000 r.p.m. en 4°	30,617 k.p.h.
2.000 " "	61,234 "
3.000 " "	91,851 "
4.000 " "	122,469 "

1.000 r.p.m. en 4°	7,323 k.p.h.
2.000 " "	14,647 "
3.000 " "	21,971 "
4.000 " "	29,295 "

Diferencial 40 / 9 ,(4,44 a 1), neumático 6.50 x 16, (perímetro, 2,356 m).

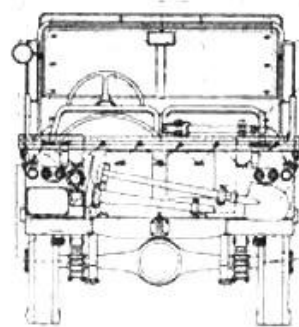
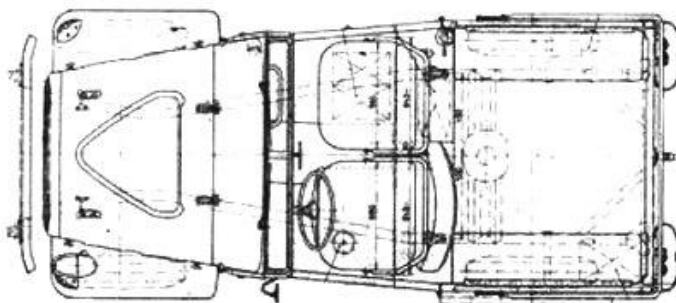
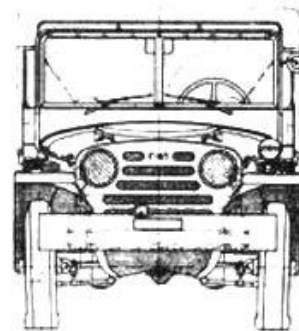
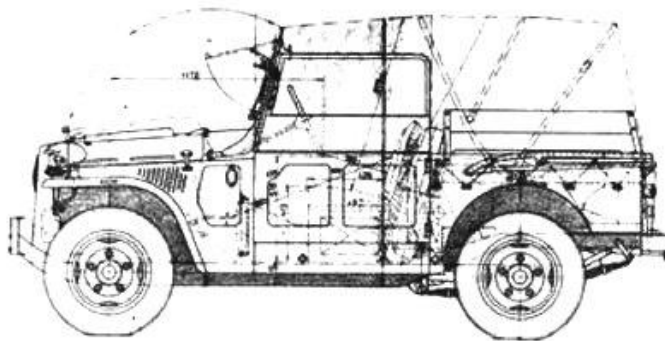
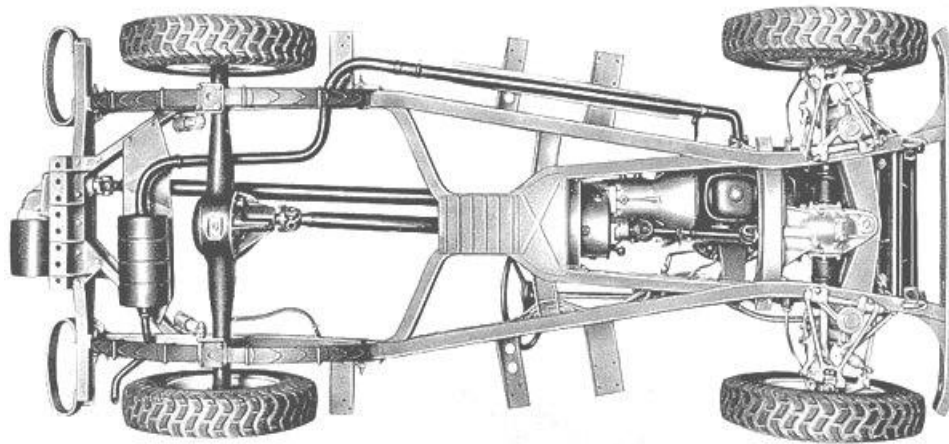
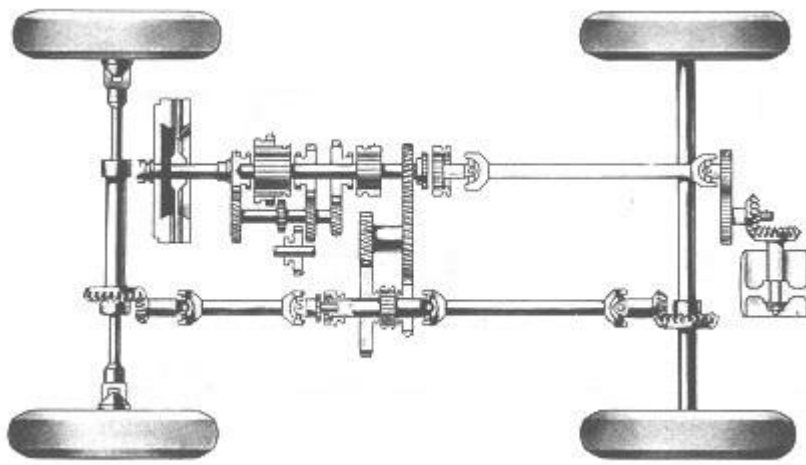

Se pueden ver más detalles desde: www.campagnola.org